

パイプセットC(上吊)

施工説明書

必ずお読みください

NANKAI
NANKAI PLYWOOD

南海プライウッド株式会社

本社 〒760-0067 香川県高松市松福町1-15-10

首都圏営業 グループ	首都圏 第1・2・3チーム	TEL (087) 825-3621	FAX (087) 825-3645
東日本営業 グループ	北海道・東北営業チーム	TEL (087) 825-3632	FAX (087) 825-3695
	関東甲信越営業チーム	TEL (087) 806-3660	FAX (087) 825-3645
	中部営業チーム	TEL (087) 825-3622	FAX (087) 825-3646
西日本営業 グループ	近畿営業チーム	TEL (087) 825-3623	FAX (087) 825-3647
	中四国営業チーム	TEL (087) 825-3624	FAX (087) 825-3648
	九州営業チーム	TEL (087) 825-3625	FAX (087) 825-3649
特需営業 グループ	特需 第1・2・3チーム	TEL (087) 825-3662	FAX (087) 825-3669

施工される方へ

施工前に製品をよくお確かめください。

品質管理には万全を期していますが、万一品質に不具合な点がございましたら、販売店様または弊社販売員までにご連絡ください。施工前の製品に限り、販売店様を通じて代替品と交換させていただきます。施工後の交換、補修はいたしかねますので必ず施工前にご確認をお願いします。

ご注意

ご使用になる前に必ずこの「施工説明書」をご一読いただきますよう、お願いいたします。間違った施工を行いますと製品の品質劣化や損傷につながる可能性があります。本書に従わず施工を行った場合については、当社での保証はしかねますのでご注意ください。



ご注意 対応棚板厚(右記の板厚以外には取り付けできません。)

ボルトL=25:9~18mm
ボルトL=40:20~30mm

■施工方法

- 1 ブラケットを取り付ける位置を決め、棚板に下穴(φ4mm)を開けます。
- 2 ボルトにワッシャーを通し、棚下でブラケットが受けているのを確認して、棚上からボルトを締めてください。
- 3 ブラケットにパイプをはめ、反対側のブラケットも同様に取付けます。
※パイプが1401mm以上ある場合は、必ず中吊りブラケットを間に通してください。

棚板厚によって、使用するボルトを選択してください。

棚板厚 9~18mm	棚板厚 20~30mm
ボルト L=25	ボルト L=40
	

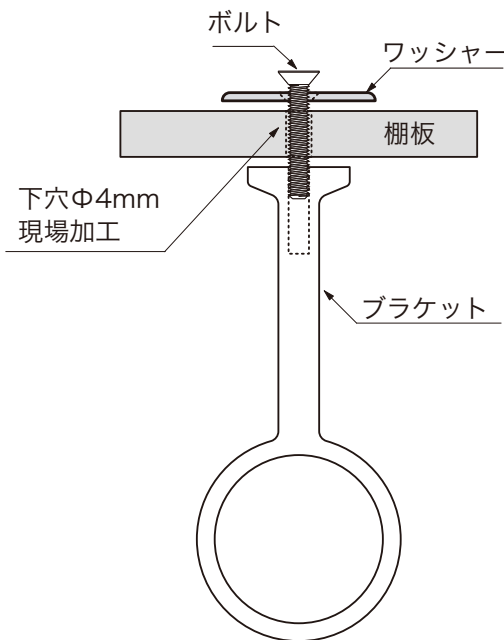

この位置に必ずワッシャーを通すこと

■寸法図

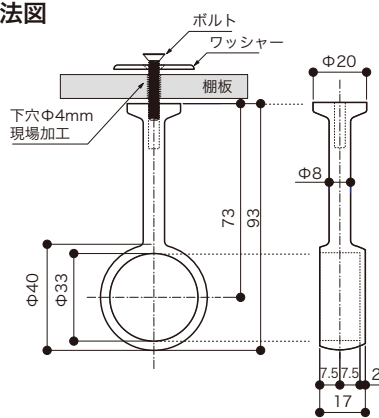

単位: mm

仕様

- パイプ
基材: ステンレス巻き
- 両端ブラケット
基材: 亜鉛ダイキャスト

■セット内容

寸法	品番	セット内容
φ32 L=900	HPC-B32-900	パイプx1本/両端ブラケットx2個/ ボルトL=25mmx2本/ボルトL=40mmx2本/ ワッシャーx2個
φ32 L=1400	HPC-B32-1400	
φ32 L=1900	HPC-B32-1900PS	パイプx1本/両端ブラケットx2個/ 中吊ブラケットx1個/ワッシャーx3個/ ボルトL=25mmx3本/ボルトL=40mmx3本
φ32 L=2900	HPC-B32-2900	