

# WALLZET NOEL 3

クロゼットシステム収納 [ウォールゼット ノエル3]

## コーナー棚板

## 施工説明書

必ずお読みください

**NANKAI** 南海プライウッド株式会社  
NANKAI PLYWOOD

本社 〒760-0067 香川県高松市松福町1-15-10

首都圏営業グループ	首都圏 第1・2・3チーム	TEL(087)825-3621	FAX(087)825-3645
東日本営業グループ	北海道・東北営業チーム	TEL(087)825-3632	FAX(087)825-3695
	関東甲信越営業チーム	TEL(087)806-3660	FAX(087)825-3645
	中部営業チーム	TEL(087)825-3622	FAX(087)825-3646
西日本営業グループ	近畿営業チーム	TEL(087)825-3623	FAX(087)825-3647
	中四国営業チーム	TEL(087)825-3624	FAX(087)825-3648
	九州営業チーム	TEL(087)825-3625	FAX(087)825-3649
特需営業グループ	特需 第1・2・3チーム	TEL(087)825-3662	FAX(087)825-3669

### 施工される方へ

### 施工前に製品をよくお確かめください。

品質管理には万全を期していますが、万一品質に不都合な点がございましたら、販売店様または弊社営業まですぐにご連絡ください。施工前の製品に限り、販売店様を通じて良品と交換させていただきます。施工後の交換、補修はいたしかねますので必ず施工前のご確認をお願いします。

### ご注意

ご使用になる前に必ずこの「施工説明書」をご一読いただきますよう、お願いいたします。間違った施工を行ないますと製品の品質劣化や損傷につながる可能性があります。本書にそわず施工・取扱を行った場合については当社での保証はしかねますのでご注意ください。

### 施工上のご注意



屋外禁止

内装専用の製品です。屋外での使用はできません。



水・湿気禁止

屋内でも直接水のかかる場所や湿度の高い場所での使用はしないでください。



溶剤厳禁

溶剤・薬品・油・インク等が付着しないようご注意ください。付着した場合はすぐに拭き取ってください。放置するとシミ・変色・劣化の原因となります。



テープ禁止

粘着テープ(セロハンテープ・シール等)を化粧面に貼らないでください。



火気厳禁

木質製品です。火気の取り扱いには充分お気をつけください。



キズ注意

施工時に部材表面をキズつけないようご注意ください。

### 製品図面

寸法単位:mm

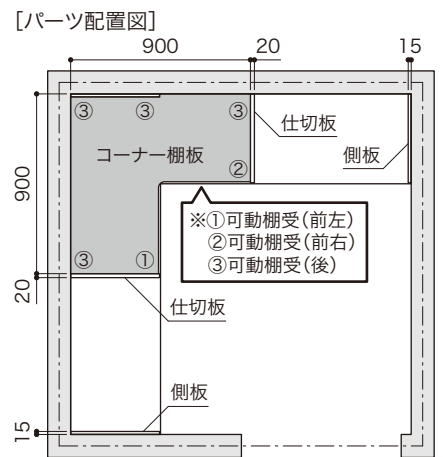
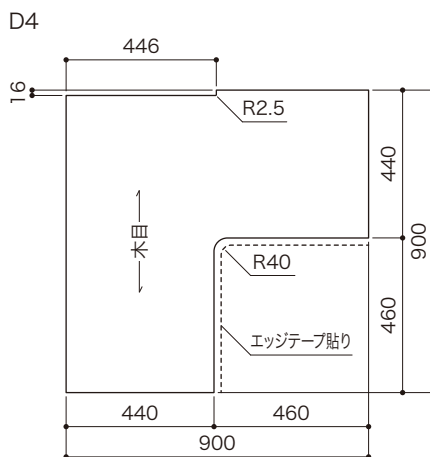
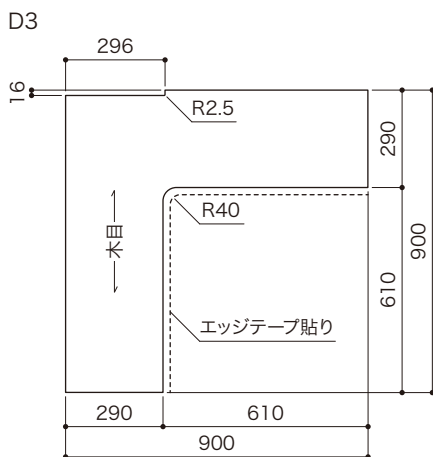

※図は棚板(可動)として使用する場合のパーツ配置図です。棚板(固定)として使用する場合は樹脂金具とバインドビスL=16を使用します。

### パーツセット明細

寸法単位:mm

以下のパーツがすべて揃っているかをご確認ください。

コーナー棚板					
	コーナー棚板	樹脂金具	バインドビスL=16	可動棚受(前)	可動棚受(後)
D3・D4	1	6	12	左右各1	4

## 躯体準備

躯体準備について、[ウォールセットノエル3] 天板に同梱の施工説明書をご覧ください。  
躯体は、垂直・直角を確認し、不陸のないように床面を平滑にしてください。

## 施工手順

寸法単位: mm

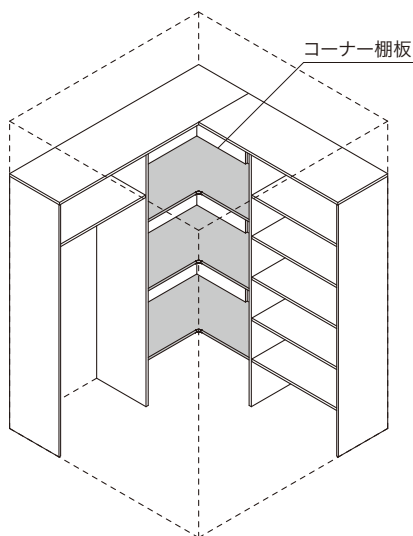

- 1列につき必ず1箇所棚板を固定してください。  
高さについては右図を参照してください。棚板(可動)のみの構成は不可です。お守りいただけない場合、全体の寸法精度および強度が保てない可能性があります。

床から棚板上面まで 500~1200mm の間に必ず固定棚を設けてください。

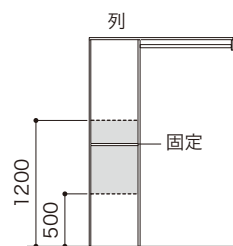

- コーナー棚板を現場にあわせてカットする場合、カット寸法はAとBの合計が200mmまでにしてください。(※A,B 2辺どちらもカット可能)

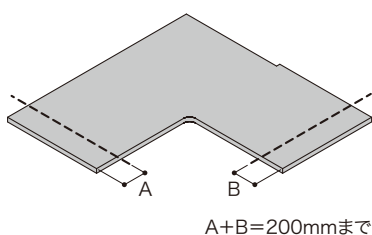

### 注意

必ずエッジテープ側からカットしてください。  
反対側からカットすると、エッジテープが剥がれるおそれがあります。

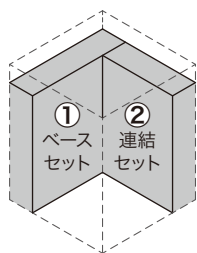

- ① ベースセット: 両端に側板があり、壁に取り付けます。
- ② 連結セット: 片方の側板がなく、天板を連結させます。

### ① ベースセットの施工

### ② 連結セットの施工

#### ① 側板の取り付け

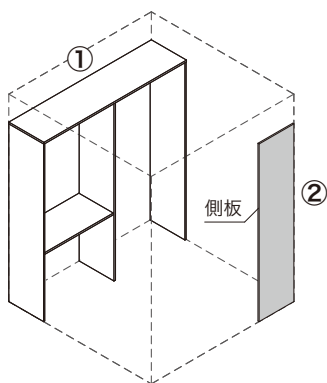
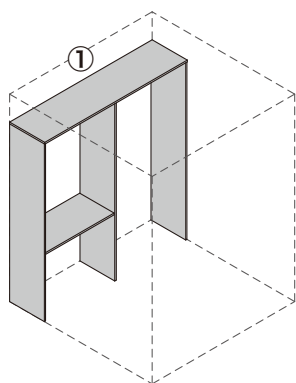

#### ② 天板の取り付け

- ②の天板にジョイント金具を取り付け、①の天板にはめ込みながら、②の側板の上のせ、樹脂金具で固定してください。

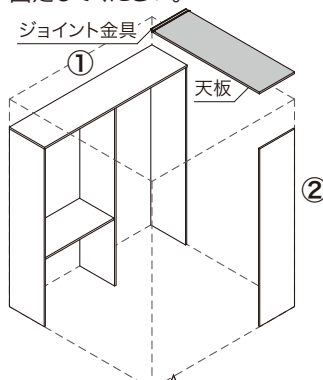

#### ③ 仕切板の墨出し

- コーナー棚板を用いて仕切板設置位置を墨出しします。

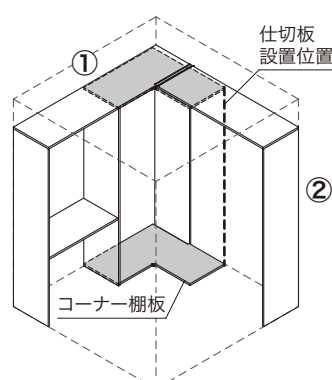

### ジョイント金具の取り付け

ジョイント金具を連結セット(②)の天板に付属のサラビスL=30で取り付けます。

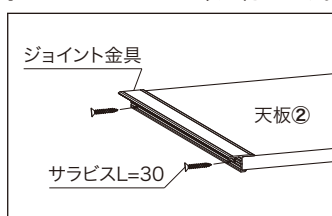

ジョイント金具をベースセット(①)の天板に付属のサラビスL=16で取り付けます。

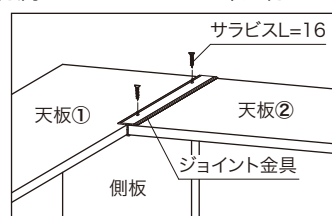

② 連結セットの施工

4 仕切板の取り付け

墨出し位置に仕切板を取り付けます。

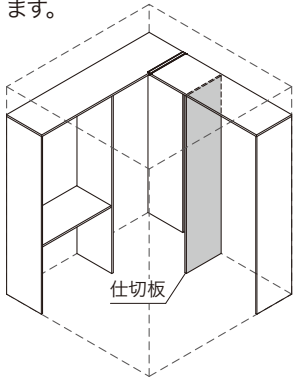

5 コーナー棚板(固定)の取り付け

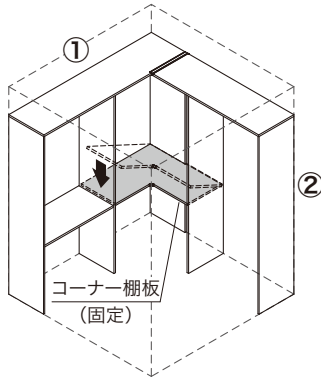

6 棚板(固定)の取り付け

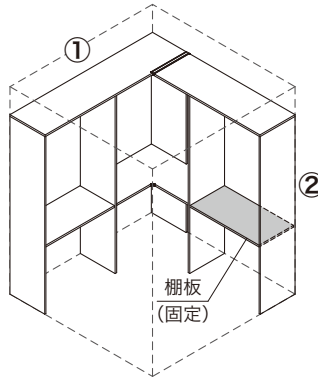

7 コーナー棚板(可動)・棚板(可動)の取り付け

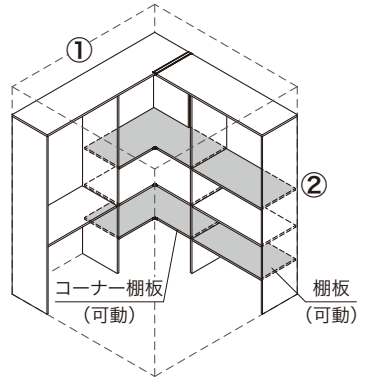

コーナー棚板(固定)の取り付け

樹脂金具の正円側をバインドビスL=16で側板(仕切板)へ取り付けてください。その後、バインドビスL=16でコーナー棚板を固定してください。

※コーナー棚板(固定)1段あたり樹脂金具は6箇所取り付けてください。(樹脂金具の配置は **製品図面** [パーツ配置図] 参照)

**注意**

使用するダボ穴の位置が同じ高さになるようにご確認ください。

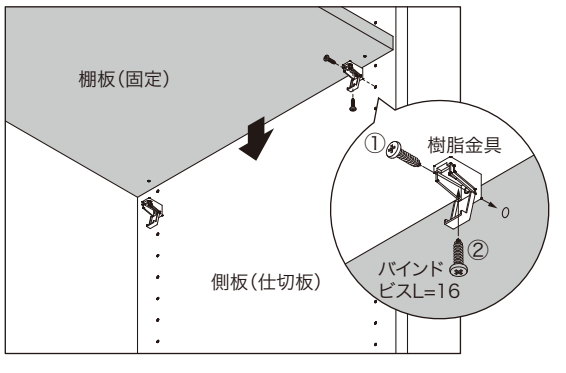

コーナー棚板(可動)の取り付け

コーナー棚板(可動)はあらかじめ下記の位置に積み上げてから施工に取り掛かってください。

コーナー棚板(固定)上側の設置枚数を上側へ

コーナー棚板(固定)下側の設置枚数を床面へ

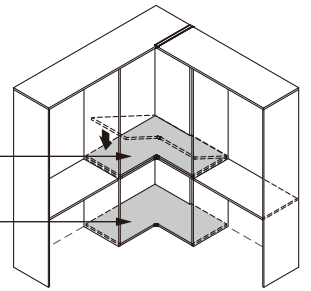

コーナー棚板を設置位置へ上げながら可動棚受をダボ穴に差し込み、コーナー棚板をのせてください。

※コーナー棚板(可動)1段あたり可動棚受は6箇所取り付けてください。また、可動棚受前用には前右・前左があり、形状が異なりますので取り付け時ご注意ください。(可動棚受の配置は **製品図面** [パーツ配置図] 参照)

**注意**

使用するダボ穴の位置が同じ高さになるようにご確認ください。

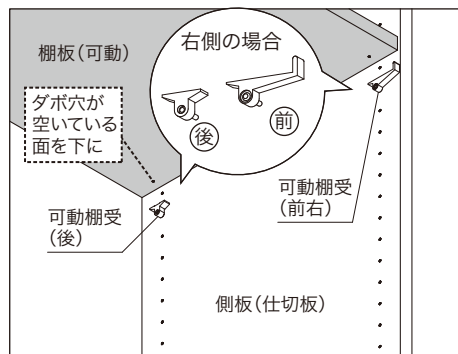

建築基準法に基づくホルムアルデヒド発散等級

製品名: クロゼットシステム収納

ウォールゼットノエル3

製造者名称: 南海プライウッド(株)

発散区分: F☆☆☆☆

住宅部品表示ガイドラインによる

ロット番号: 製品梱包に記載

— 構成部材 —

内装仕上部分	
ホルムアルデヒド発散建築材料	発散区分
MDF	F☆☆☆☆
接着剤	F☆☆☆☆

**注意**

この用紙は建築基準法に基づく納入部材の確認書類となりますので、大切に保管して工事責任者へ渡してください。

問合せ先: 品質管理グループ 087-894-8025